

Wiring Diagrams/Diagramas de Cableado/Diagrammes de câblage

Standard Installation/Instalación estándar/Installation normale

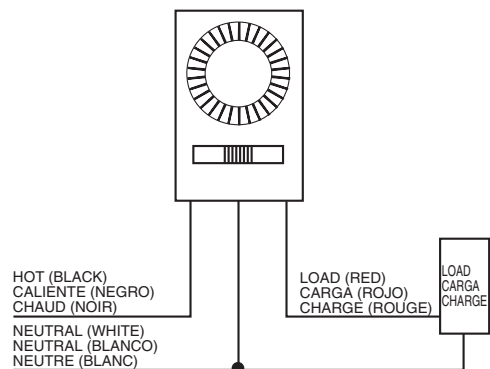

3-Way Installation/Instalación de 3 vías/Installation à trois voies

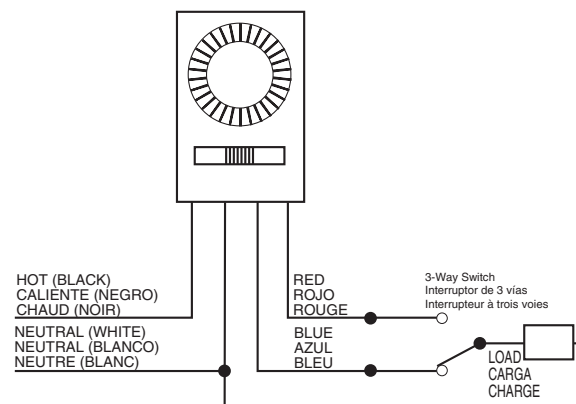

LIMITED ONE YEAR WARRANTY

If within the warranty period specified, this product fails due to a defect in material or workmanship, Intermatic Incorporated will repair or replace it, at its sole option, free of charge. This warranty is extended to the original purchaser only and is not transferable. This warranty does not apply to: (a) damage to units caused by accident, dropping or abuse in handling, acts of God or any negligent use; (b) units which have been subject to unauthorized repair, opened, taken apart or otherwise modified; (c) units not used in accordance with instructions; (d) damages exceeding the cost of the product; (e) sealed lamps and/or lamp bulbs, LED's and batteries; (f) the finish on any portion of the product, such as surface and/or weathering, as this is considered normal wear and tear; (g) transit damage, initial installation costs, removal costs, or reinstallation costs.

INTERMATIC INCORPORATED WILL NOT BE LIABLE FOR INCIDENTAL OR CONSEQUENTIAL DAMAGES. SOME STATES DO NOT ALLOW THE EXCLUSION OR LIMITATION OF INCIDENTAL OR CONSEQUENTIAL DAMAGES, SO THE ABOVE LIMITATION OR EXCLUSION MAY NOT APPLY TO YOU. THIS WARRANTY IS IN LIEU OF ALL OTHER EXPRESS OR IMPLIED WARRANTIES. ALL IMPLIED WARRANTIES, INCLUDING THE WARRANTY OF MERCHANTABILITY AND THE WARRANTY OF FITNESS FOR A PARTICULAR PURPOSE, ARE HEREBY MODIFIED TO EXIST ONLY AS CONTAINED IN THIS LIMITED WARRANTY, AND SHALL BE OF THE SAME DURATION AS THE WARRANTY PERIOD STATED ABOVE. SOME STATES DO NOT ALLOW LIMITATIONS ON THE DURATION OF AN IMPLIED WARRANTY, SO THE ABOVE LIMITATION MAY NOT APPLY TO YOU.

This warranty service is available by either (a) returning the product to the dealer from whom the unit was purchased, or (b) completing a warranty claim on line at www.intermatic.com. This warranty is made by: Intermatic Incorporated, Customer Service Libertyville, Illinois 60048. For warranty service go to: <http://www.intermatic.com> or call 815-675-7000.

GARANTÍA LIMITADA DE 1 AÑO

Si en el plazo especificado por la garantía, el producto falla debido a un defecto de material o mano de obra, Intermatic Incorporated lo reparará o reemplazará, a opción propia, de forma gratuita. Esta garantía se aplica solamente al comprador particular original y no es transferible. Esta garantía no se aplica en los casos siguientes: (a) daños en unidades causados por accidente, caídas o abuso durante su manipulación, fuerza mayor o cualquier uso negligente; (b) unidades que hayan sido sometidas a una reparación no autorizada, abiertas, desmontadas o modificadas de otra forma; (c) unidades que no se hayan usado según las instrucciones; (d) daños que excedan el costo del producto; (e) lámparas selladas y bombillas, LED y pilas; (f) el acabado de cualquier parte del producto, tal como la superficie y el desgaste debido a la intemperie, ya que esto se considera como un desgaste natural; (g) daños durante el transporte, costos de instalación iniciales, costos de desmontaje o costos de reinstalación.

INTERMATIC INCORPORATED NO SERÁ RESPONSABLE DE LOS DAÑOS EMERGENTES O CONSECUENTES. ALGUNOS ESTADOS NO PERMITEN LA EXCLUSIÓN O LIMITACIÓN DE LOS DAÑOS EMERGENTES O CONSECUENTES, POR LO QUE ES POSIBLE QUE NO SE APLIQUE EN SU CASO LA LIMITACIÓN O EXCLUSIÓN ANTERIOR. ESTA GARANTÍA SUSTITUYE LAS DEMÁS GARANTÍAS EXPLÍCITAS O IMPLÍCITAS. TODAS LAS GARANTÍAS IMPLÍCITAS, INCLUIDA LA GARANTÍA DE COMERCIABILIDAD Y LA GARANTÍA DE IDONEIDAD PARA CIERTO FIN, SE MODIFICAN AQUÍ PARA EXISTIR SOLO SEGÚN ESTÁN CONTENIDAS EN ESTA GARANTÍA LIMITADA, Y DEBEN TENER LA MISMA DURACIÓN QUE EL PERÍODO DE GARANTÍA INDICADO ARRIBA. ALGUNOS ESTADOS NO PERMITEN LIMITACIONES DE LA DURACIÓN DE UNA GARANTÍA IMPLÍCITA, POR LO QUE ES POSIBLE QUE LA LIMITACIÓN ANTERIOR NO SE APLIQUE EN SU CASO.

Este servicio de garantía está disponible mediante (a) la devolución del producto al distribuidor al que se compró la unidad o (b) terminando una demanda de la garantía en línea en www.intermatic.com. Esta garantía es provista por: Intermatic Incorporated/Customer Service/Libertyville, Illinois 60048/815-675-7000 <http://www.intermatic.com>

GARANTIE LIMITÉE DE 1 AN

Si, dans la période de la garantie spécifiée, ce produit s'avère défectueux pour vice de matériau ou de fabrication, Intermatic Incorporated le réparera ou le remplacera, la décision appartenant Intermatic Incorporated, sans frais. Cette garantie ne concerne que l'acheteur initial et n'est pas transférable. Cette garantie ne couvre pas : (a) dommages occasionnés par accident, chute ou abus lors de manipulations, cas fortuits ou toute négligence ; (b) unités ayant subi à des réparations non autorisées, ouvertes, démontées ou modifiées d'une quelconque façon ; (c) unités qui ne sont pas utilisées conformément aux instructions ; (d) dommages supérieurs au coût du produit ; (e) éclairage scellé et/ou ampoule, DEL et batteries ; (f) la finition d'une partie du produit, telle que les rayures de surface et/ou le vieillissement climatique qui sont considérés comme une usure normale ; (g) dommages ayant lieu pendant le transport, frais initiaux d'installation, de désinstallation ou de réinstallation.

INTERMATIC INCORPORATED N'ENDOSSE AUCUNE RESPONSABILITÉ QUANT AUX DOMMAGES ACCESSOIRES OU INDIRECTS. CERTAINES PROVINCES NE PERMETTENT PAS D'EXCLUSIONS OU DE LIMITATIONS AUX DOMMAGES ACCESSOIRES OU CONSÉCUTIFS, LA LIMITE INDIQUÉE CI-DESSUS PEUT NE PAS VOUS CONCERNER. CETTE GARANTIE CI-PRÉSENTES REMPLACE TOUTES AUTRES GARANTIES EXPRESSES OU TACITES. TOUTES LES GARANTIES TACITES Y COMPRIS LA GARANTIE DE COMMERCIALISATION ET CELLE D'ADAPTABILITÉ À DES FINS PARTICULIÈRES SONT MODIFIÉES CI-PRÉSENTES POUR N'EXISTER QUE TELLES QUELLES DANS CETTE GARANTIE LIMITÉE ET AURONT LA MÊME DURÉE DE VALIDITÉ QUE LA PÉRIODE DE GARANTIE INDIQUÉE CI-DESSUS. CERTAINES PROVINCES NE PERMETTENT PAS DE LIMITATIONS AUX TERMES DE LA DURÉE DE LA GARANTIE TACITE, LA LIMITE INDIQUÉE CI-DESSUS PEUT NE PAS VOUS CONCERNER.

Ce service sous garantie est disponible soit (a) en retournant le produit au dépositaire où vous avez acheté l'appareil, ou (b) terminant une réclamation de garantie sur la ligne à www.intermatic.com. Cet garantie fait par: Intermatic Incorporated/Customer Service/Libertyville, Illinois 60048/815-675-7000 <http://www.intermatic.com>

Distributed by:/Distribuidos por:/Distribué par :

INTERMATIC INCORPORATED
Libertyville, IL 60048
www.intermatic.com

158-02759

Operating Instructions **INTERMATIC**

KM2 Series In-Wall Timers

Replaces standard wall switch to provide automatic control of outdoor or indoor lighting, fans, pumps, office machines, and other types of circuits. Captive trippers are easy to set, can't be lost. 72 trippers provide up to 36 ON/OFF events in 24 hour period. OFF/ON/AUTO override switch provides continuous ON or OFF positions. UL Listed. Easy wiring and installation.

FEATURES

- ★ 24 hour time switch program
- ★ Captive trippers with 20 minute switching interval
- ★ Reliable synchronous timer motor
- ★ SPST or SPDT 20A, 1HP @ 125V switch
- ★ OFF/ON/AUTO manual switch
- ★ Mounts to standard electrical wall boxes
- ★ Available with 1, 2, 3, or 4-gang wall plates with toggle switch openings, 2-gang or 3-gang wall plates with decorator opening or 2-gang wall plate with duplex receptacle opening.
- ★ Three way (SPDT) switch available
- ★ UL and Canadian UL Listed

SPECIFICATIONS

Clock Input: 120 VAC, 60 Hz
Switch Rating: SPST and SPDT
20 A @ 120 VAC, 60 Hz
1 HP @ 120 VAC

Environmental Ratings:

Operating Temperature Range:
-40°F to 180°F (-40°C to 85°C)
Operating Humidity: 0 - 95% RH,
non-condensing

Wiring Connections: Three #14AWG lead wires

Installation Instructions

1. Check the input and output ratings on unit to make sure this product is suitable for your application.

! WARNING

To avoid fire, shock or death, turn off power at circuit breaker and test that power is off before wiring.

2. Wire in accordance with all national and local electrical codes (see wiring diagrams below).
3. Verify that all connections are secure. Double check all twist-on wire connectors.
4. Mount timer into wall box using the supplied screws.
5. Mount wall plate onto timer using the supplied screws.

Programming Instructions

The timer dial contains 72 trippers, each representing a 20 minute timer interval.

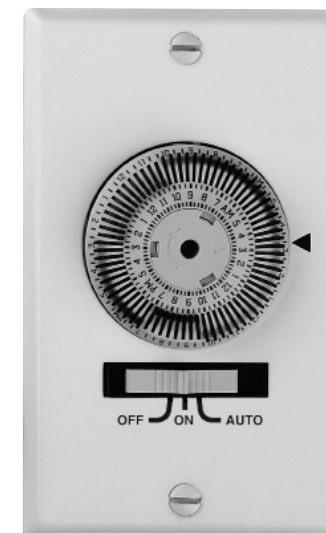

ORDERING DATA

24 Hour Model	Description	Switch
KM2ST-1G	single gang	20A, SPST
KM2STU-1G	three-way single gang	20A, SPDT
KM2ST-2G	2-gang/toggle opening	20A, SPST
KM2ST-2R	2-gang/receptacle opening	20A, SPST
KM2ST-2D	2-gang/decorator opening	20A, SPST
KM2ST-3D	3-gang/decorator opening	20A, SPST
KM2ST-3G	3-gang/toggle openings	20A, SPST
KM2ST-4G	4-gang/toggle openings	20A, SPST

! WARNING

- To avoid fire, shock or death, turn off power at circuit breaker and test that power is off before wiring or servicing.
- Read instructions completely before installation and retain for future reference.
- Observe all national and local electrical codes.
- Alterations or modifications to the device will void the warranty.

Setting the clock time - Rotate the dial gradually clockwise until the current time is aligned with the triangle marker at the 3 o'clock position. **NOTICE! Do not rotate the dial counter-clockwise. Doing so will damage the timer.**

Programming the timer - Move the slide switch to the right *AUTO* position. Move the tripper, corresponding to the start of the desired ON time, inward. Move each adjacent tripper inward until the desired OFF time is reached. Repeat for all desired ON/OFF cycles.

Manual Override Instructions

The slide switch provides manual operation of the load, overriding the timer programming. If set to the *OFF* position, the load will be continuously off. If set to the *ON* position the load will be continuously on. For automatic on/off function, set the switch to the *AUTO* position.

Instrucciones De Operación

Temporizadores de pared serie KM2

Reemplaza el interruptor de pared estándar para proveer el control automático de la iluminación exterior e interior, ventiladores, bombas, máquinas de oficina y otros tipos de circuitos. Los disparadores cautivos son fáciles de configurar, no se pueden perder. Los 72 disparadores proveen hasta 36 eventos ACTIVADOS/DESACTIVADOS en un periodo de 24 horas. El interruptor de apagado con opción de DESACTIVADO/ACTIVADO/AUTOMÁTICO provee posiciones de ACTIVADO o DESACTIVADO continuo. Está en la lista de UL. Facilidad de cableado e instalación.

CARACTERÍSTICAS

- Programa del interruptor de tiempo de 24 horas
- Disparadores cautivos con intervalo de 20 minutos del interruptor
- Motor del temporizador sincrónico confiable
- Interruptor SPST o SPDT 20A, 1HP a 125V
- Interruptor manual de posición DESACTIVADO/ACTIVADO/AUTOMÁTICO
- Se monta en las cajas de elementos eléctricos de pared estándar
- Disponible con placa sencilla, doble, triple o cuádruple para montaje en pared con aberturas de interruptor de palanca, placa doble o triple para montaje en pared con abertura de decoración o placa doble para montaje en pared con abertura de receptáculo doble.
- Interruptor de tres vías (SPDT) disponible
- Se encuentra en la lista de UL y UL canadiense

ESPECIFICACIONES

Entrada del reloj: 120VAC, 60Hz
Rangos del interruptor: SPST y SPDT
20A a 120VAC, 60Hz
1HP a 120VAC

Rangos ambientales:

Rango de temperatura operativa:
-40°F a 180°F (-40°C a 85°C)
Humedad operativa: 0 - 95% RH,
sin condensación

Conexiones del cableado: Tres cables de plomo #14AWG

Instrucciones de instalación

- Verifique los rangos de entrada y salida de la unidad para asegurarse de que este producto sea adecuado para su aplicación.

⚠ ADVERTENCIA

Para evitar un incendio, descarga eléctrica o la muerte, apague el suministro eléctrico del cortacircuito y compruebe que el suministro esté apagado antes de comenzar a instalar el cableado.

- Instale el cableado de acuerdo con todos los códigos de electricidad nacionales y locales (vea los diagramas de cableado que se presentan en seguida).
- Verifique que todas las conexiones estén seguras. Verifique dos veces todos los conectores de los cables enroscables.
- Monte el temporizador en la caja de la pared con los tornillos provistos.
- Monte la placa de la pared en el temporizador con los tornillos provistos.

Instrucciones de programación

El disco del temporizador contiene 72 disparadores, donde cada uno representa un intervalo de 2 minutos del temporizador.

Configuración del tiempo del reloj - Gire el disco en forma gradual hacia la derecha hasta que la hora actual se alinee con el marcador de triángulo en la

INTERMATIC®

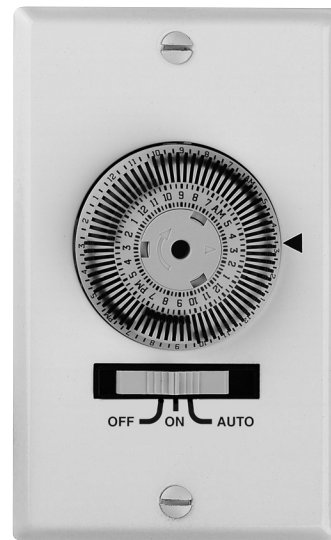

DATOS PARA PEDIDOS		
24 Horas Modelo	Descripción	Interruptor
KM2ST-1G	sencilla	20A, SPST
KM2STU-1G	sencilla de tres vías	20A, SPDT
KM2ST-2G	abertura para montaje/doble	20A, SPST
KM2ST-2R	abertura de receptáculo/doble	20A, SPST
KM2ST-2D	abertura de decoración/doble	20A, SPST
KM2ST-3D	abertura de decoración/triple	20A, SPST
KM2ST-3G	aberturas para montaje/triples	20A, SPST
KM2ST-4G	aberturas para montaje/cuádruples	20A, SPST

⚠ ADVERTENCIA

- Para evitar el riesgo de incendio, descarga eléctrica o la muerte, apague el suministro eléctrico del cortacircuito y compruebe que el suministro esté apagado antes de comenzar a instalar el cableado o darle servicio.
- Lea las instrucciones completas antes de instalar y consérvelas para referencias futuras.
- Respete todos los códigos de electricidad nacionales y locales.
- Las alteraciones o modificaciones en el dispositivo anularán la garantía.

posición de las 3 en punto. **¡AVISO! No gire el disco hacia la izquierda. Ya que al hacerlo se dañará el temporizador.**

Programación del temporizador - Mueva el interruptor deslizable hacia la posición *AUTOMÁTICA* derecha. Mueva el disparador que corresponde al inicio de la hora ACTIVADA deseada, hacia adentro. Mueva cada disparador adyacente hacia adentro, hasta que alcance la hora DESACTIVADA deseada. Repita el paso para todos los ciclos ACTIVADOS/DESACTIVADOS deseados.

Instrucciones de Apagado Manual

El interruptor deslizable provee la operación manual de la carga, lo que apaga la programación del temporizador. Si se configura en la posición de *DESACTIVADO*, la carga estará desactivada en forma continua. Si se configura en la posición de *ACTIVADO*, la carga estará activada en forma continua. Para la función de activado/desactivado automático, coloque el interruptor en la posición de *AUTOMÁTICO*.

Directives De Fonctionnement

Minuterie murale série KM2

Remplace un interrupteur mural standard pour offrir un contrôle automatique de l'éclairage intérieur ou extérieur, des ventilateurs, des pompes, des appareils de bureau ou de tout autre type de circuit. Les déclencheurs captifs sont faciles à régler et sont imperdables. 72 déclencheurs permettent le réglage de 36 périodes de marche et d'arrêt (ON/OFF) par 24 heures. L'interrupteur de priorité ARRÊT/MARCHE/AUTO (OFF/ON/AUTO) permet le fonctionnement continu des positions marche et arrêt (ON / OFF). Approuvé UL/ULC. Câblage et installation faciles.

CARACTÉRISTIQUES

- Programmation 24 heures avec interrupteur
- Déclencheurs captifs avec intervalles de commutation de 20 minutes
- Moteur de minuterie synchrone très fiable
- Interrupteur unipolaire unidirectionnel ou interrupteur unipolaire bidirectionnel 20A, interrupteur 1HP à 125V
- Interrupteur de priorité OFF/ON/AUTO
- Se fixe à des boîtes électriques murales standard
- Disponible avec des plaques murales à 1, 2, 3 ou 4 cages avec ouverture pour interrupteur à glissière, des plaques murales à 2 ou 3 cages avec une ouverture décorative ou encore un plaque murale à 2 cages avec ouverture pour prise de courant double.
- Interrupteur trois voies (unipolaire bidirectionnel) disponible
- Évaluation UL et ULC

SPÉCIFICATIONS

Entrée horloge : 120 V CA, 60 Hz

Valeurs nominales : Unipolaire directionnel et unipolaire bidirectionnel

20 A, 120 V CA, 60 Hz

1 HP, 120 volts CA

Évaluation environnementale :

Échelle de température de fonctionnement :
-40 °F à 180 °F (-40 °C à 85 °C)

Niveau d'humidité de fonctionnement : 0 - 95 % RH, sans condensation

Connexions de câblage : Trois (3) fils 14AWG

Directives d'installation

- Vérifiez le régime nominal d'entrée et de sortie de l'unité pour vous assurer que le produit convient à votre application.

⚠ AVERTISSEMENT

Pour éviter tout risque d'incendie, de choc électrique ou de décès, coupez l'alimentation au disjoncteur et assurez-vous que l'alimentation est coupée avant de procéder au câblage.

- Procédez au câblage conformément à tous les codes nationaux et locaux en matière d'électricité (reportez-vous aux diagrammes de câblage ci-dessous).
- Assurez-vous que toutes les connexions sont bien serrées. Vérifiez à nouveau tous les connecteurs à torsion.
- Montez la minuterie sur la boîte murale à l'aide des vis fournies.
- Fixez la plaque murale à la minuterie à l'aide des vis fournies.

Directives de programmation

Le cadran de la minuterie contient 72 déclencheurs, chacun représentant un intervalle de 20 minutes sur la minuterie.

INTERMATIC®

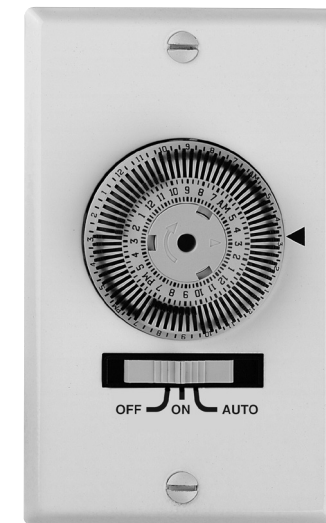

DONNÉES COMMANDE

24 heures Modèle	Description	Interrupteur
KM2ST-1G	cage simple	20A, unipolaire unidirectionnel
KM2STU-1G	trois voies cage simple	20A, unipolaire bidirectionnel
KM2ST-2G	2 cages/ouverture à glissière	20A, unipolaire unidirectionnel
KM2ST-2R	2 cages/ouverture pour prise de courant	20A, unipolaire unidirectionnel
KM2ST-2D	2 cages/ouverture décorative	20A, unipolaire unidirectionnel
KM2ST-3D	3 cages/ouverture décorative	20A, unipolaire unidirectionnel
KM2ST-3G	3 cages/ouvertures à glissière	20A, unipolaire unidirectionnel
KM2ST-4G	4 cages/ouvertures à glissière	20A, unipolaire unidirectionnel

⚠ AVERTISSEMENT

- Pour éviter tout risque d'incendie, de choc électrique ou de décès, coupez l'alimentation au disjoncteur et assurez-vous que l'alimentation est hors tension avant de procéder au câblage ou à l'entretien.
- Veillez lire les directives d'installation attentivement avant de procéder à l'installation et les conserver pour référence ultérieure.
- Respectez tous les codes locaux et nationaux en matière d'électricité.
- Toute altération ou modification de l'unité aura pour effet d'annuler la garantie.

Réglage de l'heure - Tournez le cadran graduellement dans le sens horaire jusqu'à ce que l'heure actuelle soit alignée sur le repère en triangle à la position 3 heures. **AVIS! Ne tournez pas le cadran dans le sens antihoraire. Cela aurait pour effet d'endommager la minuterie.**

Programmation de la minuterie - Déplacez l'interrupteur à glissière vers la position *AUTO* (à droite). Déplacez le déclencheur, correspondant à l'heure de début (ON), vers l'intérieur. Déplacez ensuite chaque déclencheur adjacent vers l'intérieur jusqu'à ce que l'heure d'arrêt (OFF) soit atteinte. Répétez la procédure pour tous les cycles de marche et d'arrêt (ON/OFF) désirés.

Directives de priorité manuelle

L'interrupteur à glissière permet le fonctionnement manuel de la charge, modifiant la programmation de la minuterie. Si la minuterie est réglée à la position d'arrêt (*OFF*), la charge sera coupée de façon continue. Si elle est réglée à la position de marche (*ON*), la charge sera sous tension (ON) de façon continue. Pour le fonctionnement en mode automatique (marche/arrêt), réglez l'interrupteur à la position *AUTO*.